



JOHNSON PUMP
AN SPX BRAND

Instruction Manual

AirV

Extra Heavy Duty Radial Blowers



Read and understand this manual prior to operating or servicing this product.

IB-9111/01 (2010/03)

SPX®

Index - Indice

Svenska	3
English	6
Deutsch	9
Français	12
Español	15
Italiano	18

Besök www.johnson-pump.com för mer information om vår världsomspännande organisation, våra godkännanden, certifieringar och lokala representanter. SPX Corporation förbehåller sig rätten att ändra design och material utan föregående avisering. Designelement, konstruktionsmaterial och dimensioner som beskrivs i denna bulletin gäller endast som information och skall alltid bekräftas skriftligt för att vara gällande.

For more information about our worldwide locations, approvals, certifications, and local representatives, please visit www.johnson-pump.com. SPX Corporation reserves the right to incorporate our latest design and material changes without notice or obligation. Design features, materials of construction and dimensional data, as described in this bulletin, are provided for your information only and should not be relied upon unless confirmed in writing.

Für weitere Informationen über unsere weltweiten Standorte, Zulassungen, Zertifizierungen und unsere Vertreter vor Ort, besuchen Sie bitte unsere Webseite: www.johnson-pump.com. Die SPX Corporation behält sich das Recht vor, die neuesten Konstruktions- und Werkstoffänderungen ohne vorherige Ankündigung und ohne Verpflichtung hierzu einfließen zu lassen. Konstruktive Ausgestaltungen, Werkstoffe sowie Maßangaben, wie sie in dieser Mitteilung beschrieben sind, sind nur zur Information. Alle Angaben sind unverbindlich, es sei denn, sie wurden schriftlich bestätigt.

Pour plus d'information sur nos succursales internationales, nos approbations, nos certifications et nos représentants locaux, veuillez consulter notre site Internet au www.johnson-pump.com. SPX Corporation se réserve le droit d'incorporer nos plus récents concepts ainsi que tout autre modification importante sans préavis ou obligation. Les éléments décoratifs, matériaux de construction et les données dimensionnelles, tels qu'énoncés dans ce communiqué, sont fournis pour votre information seulement et ne doivent pas être considérés comme officiels à moins d'avis contraire par écrit.

Para más información sobre nuestras oficinas a nivel mundial, aprobaciones, certificaciones y representantes locales, por favor visite www.johnson-pump.com. SPX Corporation se reserva el derecho de incorporar nuestro diseño más reciente y cambios materiales sin necesidad de notificación previa u obligación de ningún tipo. Características de diseño, materiales de construcción y dimensiones, tal y como están descritas en este boletín, son proporcionadas sólo con fines informativos y no deben ser usados como referencia a menos que sean confirmados por escrito.

Per ottenere maggiori informazioni sulle nostre sedi nel mondo, autorizzazioni, certificazioni, e rappresentanti locali, potete visitare il sito www.johnson-pump.com. La SPX Corporation si riserva il diritto di apportare cambiamenti ai propri design e materiali senza preavviso o vincolo. Le caratteristiche del design, i materiali di costruzione e i dati dimensionali, così come descritti nel presente bollettino, sono forniti solo per vostra informazione e non saranno oggetto di obbligazione salvo autorizzazione confermata per iscritto.



2003/44EC Recreational Craft Directive

ISO 9097:1991 (Small craft, Electrical fans)

ISO 8846: 1990 (Electrical devices - Protection against ignition of surrounding flammable gases)

ISO 10133:2000 (Electrical systems - Extra low-voltage DC installations)

Electromagnetic Compatibility Directive 2004/108/EC

EN55014-1: 2006 (Electromagnetic compatibility - Requirements for household appliances, electric tools and similar apparatus – Part 1: Emission)

Complies with N.M.M.A, USCG 183.410

Garanti 1 år
Warranty 1 years
Garantie 1 Jahren
Garantie 1 ans
Garantía 1 años

AirV Extra Heavy Duty Motorrumsfläktar

Egenskaper

- Kåpa av tålig armerad hårdplast
- Kan monteras på alla plana ytor
- Slip-on inloppsanslutning
- Effektivt högvolyms-luftflöde
- Låg strömförbrukning
- Rostbeständiga material

Teknisk beskrivning

Beskrivning	Material	Återvinns som
Fläktkåpa och fläkt hjul	ABS-plast	Hårdplast
Skrudar och motoraxel	Rostfritt stål	Metall/Rostfritt stål
Motorkit		Elektroniskt avfall

Avfallshantering / Materialåtervinning

Vid avfallshantering skall produkten lämnas för destruktion/återvinning enligt gällande lagstiftning. Vid tillämpliga fall demonteras och sorteras produkten i ingående materialfraktioner.

Elektrisk installation

Kabeldragning: Använd flerledad kopparkabel. För längder upp till 7.62 m från strömkällan, använd 2mm² (12 AWG) eller 2.5 mm² (10 AWG) kabel för 12V och 1.5 mm² (16 AWG) kabel för 24V.

Pumpen ska installeras i enlighet med ISO 10133 (Båtar - Elektriska system - Klenspänningsinstallationer för likström). Obs! Säkringarna ska vara av gnistskyddad typ. Kabelanslutningarna ska tätas av med ett marint tätningsmedel eller använd helt isolerade täta kabelskor.

Obs! Före installation med elektriskt styrsystem kontrollera att utrustningen som ska användas har tillräcklig effekt för motors strömstyrka. Låg spänning kan medföra att motorn överhettas.

Kabelarea

Max kabellängd i m*

Kabelarea mm ²	3-280		4-550		4-750		4-1000
	12V	24V	12V	24V	12V	24V	24V
1,5	6,2	21,7	2,4	7,5		4,6	3,2
2,5	10,5	36,8	3,7	14,5	2,3	7,6	5,4
4	16,5	57,8	5,7	20	3,5	12,5	8,7
6	25,5		8,3	30	5,2	18	13
10			14,2		8,5	30	22
16			22,5		13,8		35
25					21		

* Kabellängden är den totala längden från batteriet till fläkten och tillbaka till batteriet igen.

Använd gärna ett relä för att korta av de strömförande ledarna.

Säkringar

Kapacitet	Volt	Säkring
280 m ³ (163 cfm)	12V	5 Amp
	24V	5 Amp
550 m ³ (324 cfm)	12V	15 Amp
	24V	10 Amp
750 m ³ (441 cfm)	12V	20 Amp
	24V	15 Amp
1000 m ³ (589 cfm)	24V	20 Amp

Flänsmontering

- Montera fläkten på en plan skottyta på den högsta punkten i det utrymme där fläkten ska monteras. Se till att fläkten inte utsätts för vattenstänk eller däckspolning.
- Ta upp ett hål i skottet och fäst fläkten med brickor och 1/4" (6 mm) skruv. (OBS! Drag åt skruvarna jämnt för att inte skada flänsen).
- Använd lämplig utloppsanslutning så att det statiska trycket i fläkten inte påverkas av ändrade vindförhållanden.
- Montera inloppsledningen så rakt som möjligt i den nedre tredjedelen av länsen där ångor lätt samlas.
- Se till att ledningen placeras nedanför den övre delen av motorbädden, men inte så lågt att de riskerar att dränkas i länsvatten.
- Montera inloppet så att luftgenomströmningen underlättas.

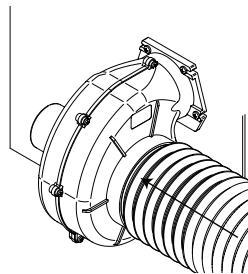

Flexmontering

- Montera fläkten på en plan skottyta på den högsta punkten i det utrymme där fläkten ska monteras. Se till att fläkten inte utsätts för vattenstänk eller däckspolning.
- Använd lämplig utloppsanslutning så att det statiska trycket i fläkten inte påverkas av ändrade vindförhållanden.
- Montera inloppsledningen så rakt som möjligt i den nedre tredjedelen av länsen där ångor lätt samlas.
- Se till att ledningen placeras nedanför den övre delen av motorbädden, men inte så lågt att de riskerar att dränkas i länsvatten.
- Montera inloppet så att luftgenomströmningen underlättas.

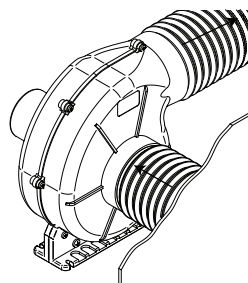

Flänsdimensioner, utlopp

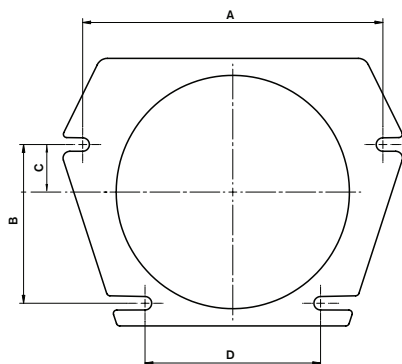

	A	B	C	D
AirV 3-280 Flänsmontering	78 mm	56 mm	25 mm	78 mm
AirV 4-550 Flänsmontering				
AirV 4-750 Flänsmontering	130 mm	20 mm	70 mm	55 mm
AirV 4-1000 Flänsmontering				

Tekniska data

Flänsmontering

Order Nr.	Beskrivning	Kapacitet	Mått i mm H x W x L	Anslutningar	Strömstyrka [Amp]
80-47416-01	AirV 3-280 Flänsmontering, 12V	280 m ³ /h (163 cfm)	200 x 165 x 195	Inlopp: 75 mm - Utlopp: 72 mm	3,9
80-47416-02	AirV 3-280 Flänsmontering, 24V	280 m ³ /h (163 cfm)	200 x 165 x 195	Inlopp: 75 mm - Utlopp: 72 mm	2,5
80-47417-01	AirV 4-550 Flänsmontering, 12V	550 m ³ /h (324 cfm)	290 x 257 x 150	Inlopp: 110 mm - Utlopp: 103 mm	12,5
80-47417-02	AirV 4-550 Flänsmontering, 24V	550 m ³ /h (324 cfm)	290 x 257 x 150	Inlopp: 110 mm - Utlopp: 103 mm	7
80-47418-01	AirV 4-750 Flänsmontering, 12V	750 m ³ /h (441 cfm)	290 x 257 x 150	Inlopp: 150 mm - Utlopp: 103 mm	14,5
80-47418-02	AirV 4-750 Flänsmontering, 24V	750 m ³ /h (441 cfm)	290 x 257 x 150	Inlopp: 150 mm - Utlopp: 103 mm	8,5
80-47419-02	AirV 4-1000 Flänsmontering, 24V	1000 m ³ /h (589 cfm)	290 x 257x 180	Inlopp: 150 mm - Utlopp: 103 mm	15,5

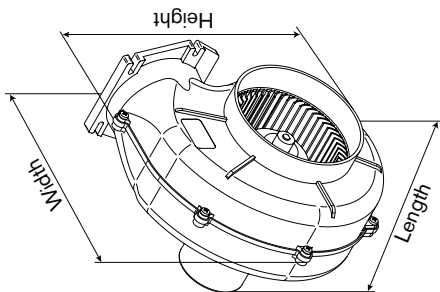

Flexmontering

Order Nr.	Beskrivning	Kapacitet	Mått i mm H x W x L	Anslutningar	Strömstyrka [Amp]
80-47420-01	AirV 4-550 Flexmontering, 12V	550 m ³ /h (324 cfm)	290 x 257 x 150	Inlopp: 110 mm - Utlopp: 103 mm	12,5
80-47420-02	AirV 4-550 Flexmontering, 24V	550 m ³ /h (324 cfm)	290 x 257 x 150	Inlopp: 110 mm - Utlopp: 103 mm	7
80-47421-01	AirV 4-750 Flexmontering, 12V	750 m ³ /h (441 cfm)	290 x 257 x 150	Inlopp: 150 mm - Utlopp: 103 mm	14,5
80-47421-02	AirV 4-750 Flexmontering, 24V	750 m ³ /h (441 cfm)	290 x 257 x 150	Inlopp: 150 mm - Utlopp: 103 mm	8,5
80-47422-02	AirV 4-1000 Flexmontering, 24V	1000 m ³ /h (589 cfm)	290 x 257x 180	Inlopp: 150 mm - Utlopp: 103 mm	15,5

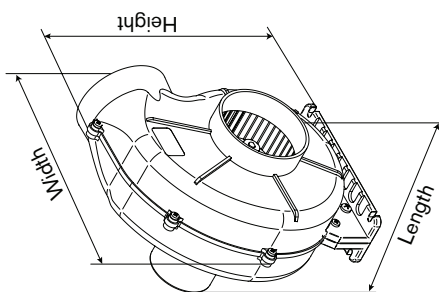

> English

AirV Extra Heavy Duty Radial Blowers

Features

- Tough reinforced thermoset plastic housing
- Mounts on any flat surface
- Slip-on inlet ducting connection
- Efficient high volume air flow
- Low current draw
- Corrosion-resistant materials

Technical Description

Part description	Material	To be disposed as
Blower housing and blower wheel	ABS-plastic	Rigid plastic
Screws and motor shaft	Stainless steel	Metal/Stainless steel
Motor kit		Electronic waste

Waste handling / material recycling

At the product's end of life please dispose of the product according to applicable law. Where applicable please disassemble the product and recycle the parts material.

Electrical connection

Wiring: Use stranded copper wire. For lengths up to 25 feet (7.62 m) from the power source use 2mm² (12 AWG) or 2.5 mm² (10 AWG) wire for 12V and 1.5 mm² (16 AWG) wire for 24V.

The pump must be installed according to ISO 10133 (Small craft - Electrical system - Extra low voltage DC installation for continuous current). Note: The fuse must be ignition protected. The wire connections must be sealed with a marine sealant or sealed cable connectors.

Note: Before installation with electrical control systems, check that equipment to be used is of sufficient rated capacity to accept ampere draw of motor. Low voltage will cause motor to overheat.

Wiring dimensions

Max wire length in m*

Wire size mm ²	3-280		4-550		4-750		4-1000
	12V	24V	12V	24V	12V	24V	24V
1,5	6,2	21,7	2,4	7,5		4,6	3,2
2,5	10,5	36,8	3,7	14,5	2,3	7,6	5,4
4	16,5	57,8	5,7	20	3,5	12,5	8,7
6	25,5		8,3	30	5,2	18	13
10			14,2		8,5	30	22
16			22,5		13,8		35
25					21		

* The wire length is the total distance from the battery to the fan and back to the battery.
It is recommended to use a relay to shorten the main leaders.

Suggested fuse sizes

Capacity	Volt	Fuse
280 m ³ (163 cfm)	12V	5 Amp
	24V	5 Amp
550 m ³ (324 cfm)	12V	15 Amp
	24V	10 Amp
750 m ³ (441 cfm)	12V	20 Amp
	24V	15 Amp
1000 m ³ (589 cfm)	24V	20 Amp

Flange mount

- Mount the blower on a flat bulkhead surface in the highest part of the compartment free from spray or deck wash.
- Cut a hole in the bulkhead and secure the blower with washers and 1/4" (6 mm) screws (NB! Tighten the screws evenly to avoid damaging the flange).
- Use a suitable discharge fitting so that the static pressure of the blower will not be affected by a change in wind direction.
- Route inlet ducting with as few bends as possible to the lower 1/3 of the bilge compartment where vapors are likely to accumulate.
- Be sure to position the ducting below the top of the engine stringers, but not so low as to become submerged in bilge water.
- Position pickup to take advantage of natural airflow direction.

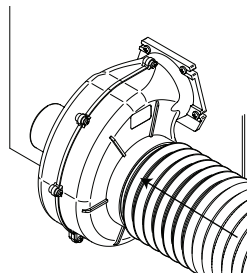

Flex mount

- Mount the blower on a flat bulkhead surface in the highest part of the compartment free from spray or deck wash.
- Use a suitable discharge fitting so that the static pressure of the blower will not be affected by a change in wind direction.
- Route inlet ducting with as few bends as possible to the lower 1/3 of the bilge compartment where vapours are likely to accumulate.
- Be sure to position the ducting below the top of the engine stringers, but not so low as to become submerged in bilge water.
- Position pickup to take advantage of natural airflow direction.

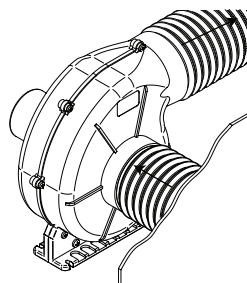

Outlet flange dimensions

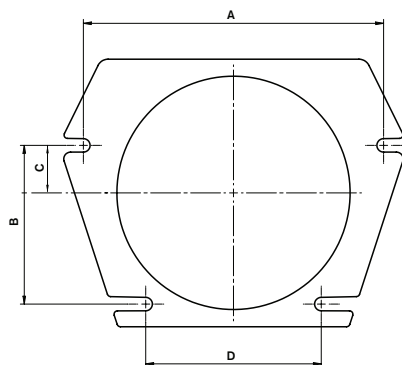

	A	B	C	D
AirV 3-280 Flange Mount	78 mm	56 mm	25 mm	78 mm
AirV 4-550 Flange Mount				
AirV 4-750 Flange Mount	130 mm	20 mm	70 mm	55 mm
AirV 4-1000 Flange Mount				

Technical Data

Flange Mount

Part no	Designation	Capacity	Dimensions in mm H x W x L	Port Connections	Current [Amp]
80-47416-01	AirV 3-280 Flange Mount, 12V	280 m ³ /h (163 cfm)	200 x 165 x 195	Inlet: 75 mm - Outlet: 72 mm	3,9
80-47416-02	AirV 3-280 Flange Mount, 24V	280 m ³ /h (163 cfm)	200 x 165 x 195	Inlet: 75 mm - Outlet: 72 mm	2,5
80-47417-01	AirV 4-550 Flange Mount, 12V	550 m ³ /h (324 cfm)	290 x 257 x 150	Inlet: 110 mm - Outlet: 103 mm	12,5
80-47417-02	AirV 4-550 Flange Mount, 24V	550 m ³ /h (324 cfm)	290 x 257 x 150	Inlet: 110 mm - Outlet: 103 mm	7
80-47418-01	AirV 4-750 Flange Mount, 12V	750 m ³ /h (441 cfm)	290 x 257 x 150	Inlet: 150 mm - Outlet: 103 mm	14,5
80-47418-02	AirV 4-750 Flange Mount, 24V	750 m ³ /h (441 cfm)	290 x 257 x 150	Inlet: 150 mm - Outlet: 103 mm	8,5
80-47419-02	AirV 4-1000 Flange Mount, 24V	1000 m ³ /h (589 cfm)	290 x 257x 180	Inlet: 150 mm - Outlet: 103 mm	15,5

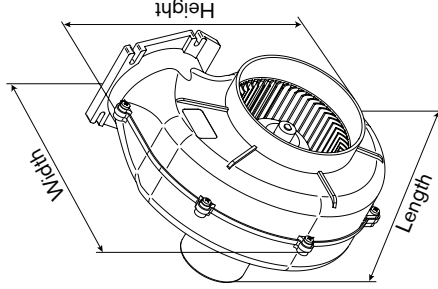

Flex Mount

Part no	Designation	Capacity	Dimensions in mm H x W x L	Port Connections	Current [Amp]
80-47420-01	AirV 4-550 Flex Mount, 12V	550 m ³ /h (324 cfm)	290 x 257 x 150	Inlet: 110 mm - Outlet: 103 mm	12,5
80-47420-02	AirV 4-550 Flex Mount, 24V	550 m ³ /h (324 cfm)	290 x 257 x 150	Inlet: 110 mm - Outlet: 103 mm	7
80-47421-01	AirV 4-750 Flex Mount, 12V	750 m ³ /h (441 cfm)	290 x 257 x 150	Inlet: 150 mm - Outlet: 103 mm	14,5
80-47421-02	AirV 4-750 Flex Mount, 24V	750 m ³ /h (441 cfm)	290 x 257 x 150	Inlet: 150 mm - Outlet: 103 mm	8,5
80-47422-02	AirV 4-1000 Flex Mount, 24V	1000 m ³ /h (589 cfm)	290 x 257x 180	Inlet: 150 mm - Outlet: 103 mm	15,5

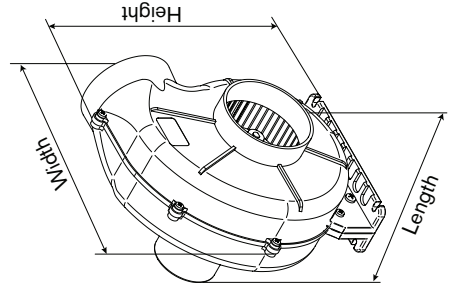

AirV Hochleistungsradiallüfter

Kenndaten

- Beständiges Gehäuse aus verstärktem Thermokunststoff
- Kann auf jede flache Oberfläche montiert werden
- Glatter Einlassanschluss für Leitungen
- Effizienter hoher Luftstrom
- Schwachstromzug
- Korrosionsbeständige Materialien

Technische Beschreibung

Teilebeschreibung

Lüftergehäuse und Lüfterrad
Schrauben und Motorwelle
Motorgruppe

Material

ABS-Kunststoff
Edelstahl

Zu entsorgen als

Harter Kunststoff
Metall/Edelstahl
Elektroabfall

Entsorgung/Recycling

Nach Lebensdauerende entsorgen Sie die Pumpe nach den örtlichen Vorschriften.

Nach Möglichkeit demontieren Sie Teile der Pumpe um sie dem Recycling-Process zuzuführen

Stromverbindung

Leitungen: Drahtlitzleiter aus Kupfer verwenden. Für Längen bis zu 25 Fuß (7,62 m) von der Stromquelle verwenden Sie die 2mm² (12 AWG) oder 2.5 mm² (10 AWG) Leitung für 12 V und 1.5 mm² (16 AWG) Leitung für 24 V.

Die Pumpe muß nach den Regeln von ISO10133 (Kleinboote - Elektrosystem - extra niedrige Spannung bei Gleichstrominstallation - für gleichmäßigen Stromfluß) installiert werden. Achtung: Die Sicherung muß funktengeschützt sein. Die elektrischen Verbindungen müssen mit einer wasserfesten Dichtung oder abgedichtete Kabelstecker angeschlossen werden.

Anmerkung: Bei Installationen mit elektrischem Steuersystem ist sicherzustellen, daß das Zubehörs für die Stromaufnahme des Motors ausgelegt ist. Niedriger Spannung führt zu Motorüberhitzung.

Leitungsabmessungen

Max Länge in m*

Leitungs- größe mm ²	3-280		4-550		4-750		4-1000
	12V	24V	12V	24V	12V	24V	24V
1,5	6,2	21,7	2,4	7,5		4,6	3,2
2,5	10,5	36,8	3,7	14,5	2,3	7,6	5,4
4	16,5	57,8	5,7	20	3,5	12,5	8,7
6	25,5		8,3	30	5,2	18	13
10			14,2		8,5	30	22
16			22,5		13,8		35
25					21		

* Die Länge der Leitung ist der Gesamtabstand vom Akku zum Lüfter und zurück zum Akku.
Es wird empfohlen, ein Relais zur Verkürzung der Hauptleitungen zu verwenden.

Empfohlene Sicherungsgrößen

Kapazität	Volt	Sicherung
280 m ³ (163 cfm)	12V	5 Amp
	24V	5 Amp
550 m ³ (324 cfm)	12V	15 Amp
	24V	10 Amp
750 m ³ (441 cfm)	12V	20 Amp
	24V	15 Amp
1000 m ³ (589 cfm)	24V	20 Amp

> Deutsch

Anflanschung

- Bauen Sie den Lüfter an eine flache Schottwand im höchsten Teil des Schottes, der von Abspritz- und Deckwäsche nicht betroffen ist.
- Schneiden Sie in die Schottwand eine Öffnung und befestigen Sie den Lüfter mit Scheiben und 1/4" (6 mm) Schrauben (NB! Ziehen Sie die Schrauben gleichmäßig an, um Beschädigung der Flansche zu vermeiden).
- Verwenden Sie angemessenes Auslasszubehör, so dass der statische Druck des Lüfters durch die Änderung der Windrichtung nicht beeinflusst wird.
- Führen Sie die Einlassleitungen mit möglichst wenigen Winkeln zum unteren Drittel des Bilgenschotts, in dem die Dämpfe am wahrscheinlichsten entstehen.
- Stellen Sie sicher, dass die Leitungen sich unterhalb der Oberseite des Längsträgers befinden, aber nicht im Bilgenwasser eingetaucht werden.
- Die Aufnahme in eine solche Stellung bringen, dass die natürliche Richtung der Luftströmung verwendet werden kann.

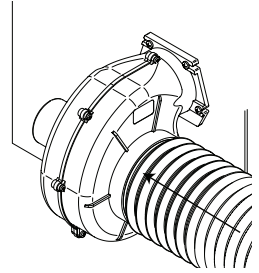

Flex Mount

- Bauen Sie den Lüfter an eine flache Schottwand im höchsten Teil des Schottes, der von Abspritz- und Deckwäsche nicht betroffen ist.
- Verwenden Sie angemessenes Auslasszubehör, so dass der statische Druck des Lüfters durch die Änderung der Windrichtung nicht beeinflusst wird.
- Führen Sie die Einlassleitungen mit möglichst wenigen Winkeln zum unteren Drittel des Bilgenschotts, in dem die Dämpfe am wahrscheinlichsten entstehen.
- Stellen Sie sicher, dass die Leitungen sich unterhalb der Oberseite des Längsträgers befinden, aber nicht im Bilgenwasser eingetaucht werden.
- Die Aufnahme in eine solche Stellung bringen, dass die natürliche Richtung der Luftströmung verwendet werden kann.

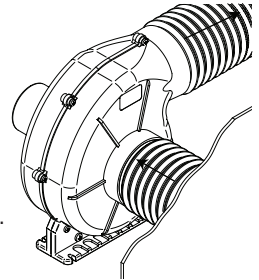

Abmessungen der Auslassflansche

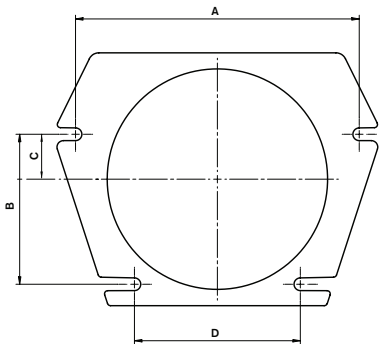

	A	B	C	D
AirV 3-280, Flansch	78 mm	56 mm	25 mm	78 mm
AirV 4-550, Flansch				
AirV 4-750, Flansch	130 mm	20 mm	70 mm	55 mm
AirV 4-1000, Flansch				

Technische Angaben

Flansch

Teiln.	Zweck	Kapazität	Abmessungen in mm H x W x L	Anschlüsse	Strom [Amp]
80-47416-01	AirV 3-280, Flansch, 12V	280 m ³ /h (163 cfm)	200 x 165 x 195	Einlass: 75 mm - Auslass: 72 mm	3,9
80-47416-02	AirV 3-280 Flansch, 24V	280 m ³ /h (163 cfm)	200 x 165 x 195	Einlass: 75 mm - Auslass: 72 mm	2,5
80-47417-01	AirV 4-550, Flansch, 12V	550 m ³ /h (324 cfm)	290 x 257 x 150	Einlass: 110 mm - Auslass: 103 mm	12,5
80-47417-02	AirV 4-550, Flansch, 24V	550 m ³ /h (324 cfm)	290 x 257 x 150	Einlass: 110 mm - Auslass: 103 mm	7
80-47418-01	AirV 4-750, Flansch, 12V	750 m ³ /h (441 cfm)	290 x 257 x 150	Einlass: 150 mm - Auslass: 103 mm	14,5
80-47418-02	AirV 4-750, Flansch, 24V	750 m ³ /h (441 cfm)	290 x 257 x 150	Einlass: 150 mm - Auslass: 103 mm	8,5
80-47419-02	AirV 4-1000, Flansch, 24V	1000 m ³ /h (589 cfm)	290 x 257x 180	Einlass: 150 mm - Auslass: 103 mm	15,5

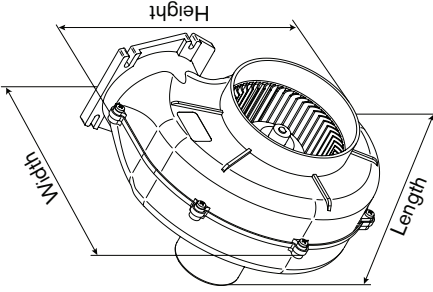

Flex

Teiln.	Zweck	Kapazität	Abmessungen in mm H x W x L	Anschlüsse	Strom [Amp]
80-47420-01	AirV 4-550, Flex, 12V	550 m ³ /h (324 cfm)	290 x 257 x 150	Einlass: 110 mm - Auslass: 103 mm	12,5
80-47420-02	AirV 4-550, Flex, 24V	550 m ³ /h (324 cfm)	290 x 257 x 150	Einlass: 110 mm - Auslass: 103 mm	7
80-47421-01	AirV 4-750, Flex, 12V	750 m ³ /h (441 cfm)	290 x 257 x 150	Einlass: 150 mm - Auslass: 103 mm	14,5
80-47421-02	AirV 4-750, Flex, 24V	750 m ³ /h (441 cfm)	290 x 257 x 150	Einlass: 150 mm - Auslass: 103 mm	8,5
80-47422-02	AirV 4-1000, Flex, 24V	1000 m ³ /h (589 cfm)	290 x 257x 180	Einlass: 150 mm - Auslass: 103 mm	15,5

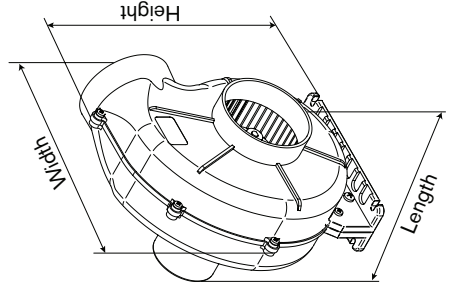

Souffleries centrifuges pour conditions extrêmes AirV

Propriétés

- Carter en plastique thermo durci fortement renforcé
- Montage sur n'importe quelle surface plane
- Raccord coulissant pour la conduite d'aspiration
- Grand volume efficace de débit d'air
- Basse tension électrique
- Matériaux résistants à la corrosion

Description Technique

Description de la pièce

Carter et roue de la soufflerie

Visserie et arbre du moteur

Ensemble moteur

Matériau

Plastique ABS

Acier inoxydable

A éliminer comme

Plastique rigide

Métal/Acier inoxydable

Déchets électroniques

Gestion des déchets/recyclage des matériaux

Lorsque le matériel arrivera en fin de vie, veuillez le mettre au rebut en fonction des lois applicables. Lorsque c'est possible, veuillez démonter le matériel et recycler les pièces pouvant l'être

Raccordements électriques

Câblage: Utilisez du fil de cuivre toronné. Pour des longueurs jusqu'à 25 pieds (7.62 m) depuis la source d'alimentation électrique, utilisez du fil de calibre 2mm² (12 AWG) ou 2.5 mm² (10 AWG) pour du 12V et du fil de calibre 1.5 mm² (16 AWG) pour du 24V.

La pompe doit être installée suivant les recommandations ISO 10133 (Petits bateaux, système électrique, installation à courant continu de très basse tension). Nota: Le fusible doit être "antideflagrant". Les points de jonction de câblage doivent être étanchés à l'aide d'un produit hydrofuge.

Important: Avant toute installation avec un système de commande électrique, vérifiez que le matériel qui va être utilisé, peut supporter le courant demandé par le moteur. Une basse tension entraînera une surchauffe du moteur.

Dimensions de fils

Longueur max du fil en m*

Calibre du fil en mm ²	3-280		4-550		4-750		4-1000
	12V	24V	12V	24V	12V	24V	24V
1,5	6,2	21,7	2,4	7,5		4,6	3,2
2,5	10,5	36,8	3,7	14,5	2,3	7,6	5,4
4	16,5	57,8	5,7	20	3,5	12,5	8,7
6	25,5		8,3	30	5,2	18	13
10			14,2		8,5	30	22
16			22,5		13,8		35
25					21		

* La longueur du fil est la distance totale de la batterie au ventilateur et retour à la batterie.

Il est recommandé d'utiliser un relais pour raccourcir les câbles d'alimentation.

Calibres suggérés des fusibles

Capacité	Voit	Fusible
280 m ³ (163 cfm)	12V	5 Amp
	24V	5 Amp
550 m ³ (324 cfm)	12V	15 Amp
	24V	10 Amp
750 m ³ (441 cfm)	12V	20 Amp
	24V	15 Amp
1000 m ³ (589 cfm)	24V	20 Amp

Montage à brides

- Montez la soufflerie sur une cloison plate dans la partie la plus haute du compartiment à l'abri des aspersiones ou du lavage de pont.
- Découpez un trou dans la cloison et assurez la soufflerie avec des rondelles et des vis de 1/4" (6 mm) (NB! Serrez les vis de manière égale pour éviter d'endommager la bride).
- Utilisez un accessoire de défolement adapté de manière à ce que la pression statique de la soufflerie ne soit pas affectée par un changement de la direction du vent.
- Posez la conduite d'aspiration avec aussi peu de courbes que possible au 1/3 inférieur du compartiment de cale, là où les vapeurs ont probablement tendance à s'accumuler.
- Assurez-vous de positionner la conduite au-dessous du sommet des contreforts du moteur, mais pas aussi bas qu'elle pourrait être noyée par l'eau de cale.
- Positionnez le capteur de manière à profiter de la direction naturelle du courant d'air.

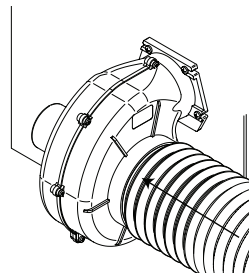

Montage flexible

- Montez la soufflerie sur une cloison plate dans la partie la plus haute du compartiment à l'abri d'aspersiones ou du lavage de pont.
- Utilisez un accessoire de défolement adapté de manière à ce que la pression statique de la soufflerie ne soit pas affectée par un changement de la direction du vent.
- Posez la conduite d'aspiration avec aussi peu de courbes que possible au 1/3 inférieur du compartiment de cale là où les vapeurs ont probablement tendance à s'accumuler.
- Assurez-vous de positionner la conduite au-dessous du sommet des contreforts du moteur, mais pas aussi bas qu'elle pourrait être noyée par l'eau de cale.
- Positionnez le capteur de manière à profiter de la direction naturelle du courant d'air.

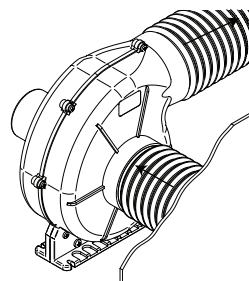

Dimensions de la bride d'expulsion

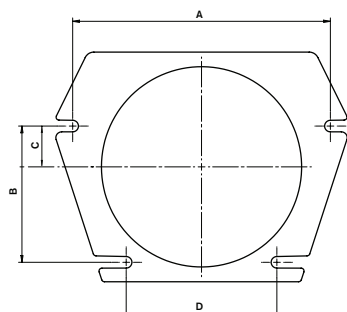

	A	B	C	D
AirV 3-280 Montage à brides	78 mm	56 mm	25 mm	78 mm
AirV 4-550 Montage à brides				
AirV 4-750 Montage à brides	130 mm	20 mm	70 mm	55 mm
AirV 4-1000 Montage à brides				

Caractéristiques techniques

> Français

Montage à brides

Pièce No	Désignation	Capacité	Dimensions en mm H x W x L	Orifices de raccordement	Courant [Amp]
80-47416-01	AirV 3-280 Montage à brides, 12V	280 m³/h (163 cfm)	200 x 165 x 195	Aspiration: 75 mm Expulsion: 72 mm	3,9
80-47416-02	AirV 3-280 Montage à brides, 24V	280 m³/h (163 cfm)	200 x 165 x 195	Aspiration: 75 mm Expulsion: 72 mm	2,5
80-47417-01	AirV 4-550 Montage à brides, 12V	550 m³/h (324 cfm)	290 x 257 x 150	Aspiration: 110 mm Expulsion: 103 mm	12,5
80-47417-02	AirV 4-550 Montage à brides, 24V	550 m³/h (324 cfm)	290 x 257 x 150	Aspiration: 110 mm Expulsion: 103 mm	7
80-47418-01	AirV 4-750 Montage à brides, 12V	750 m³/h (441 cfm)	290 x 257 x 150	Aspiration: 150 mm Expulsion: 103 mm	14,5
80-47418-02	AirV 4-750 Montage à brides, 24V	750 m³/h (441 cfm)	290 x 257 x 150	Aspiration: 150 mm Expulsion: 103 mm	8,5
80-47419-02	AirV 4-1000 Montage à brides, 24V	1000 m³/h (589 cfm)	290 x 257x 180	Aspiration: 150 mm Expulsion: 103 mm	15,5

Montage flexible

Pièce No	Désignation	Capacité	Dimensions en mm H x W x L	Orifices de raccordement	Courant [Amp]
80-47420-01	AirV 4-550 Montage flexible, 12V	550 m³/h (324 cfm)	290 x 257 x 150	Aspiration: 110 mm Expulsion: 103 mm	12,5
80-47420-02	AirV 4-550 Montage flexible, 24V	550 m³/h (324 cfm)	290 x 257 x 150	Aspiration: 110 mm Expulsion: 103 mm	7
80-47421-01	AirV 4-750 Montage flexible, 12V	750 m³/h (441 cfm)	290 x 257 x 150	Aspiration: 150 mm Expulsion: 103 mm	14,5
80-47421-02	AirV 4-750 Montage flexible, 24V	750 m³/h (441 cfm)	290 x 257 x 150	Aspiration: 150 mm Expulsion: 103 mm	8,5
80-47422-02	AirV 4-1000 Montage flexible, 24V	1000 m³/h (589 cfm)	290 x 257x 180	Aspiration: 150 mm Expulsion: 103 mm	15,5

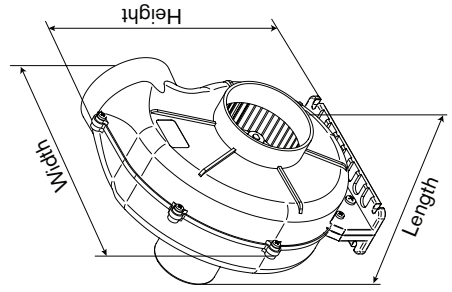
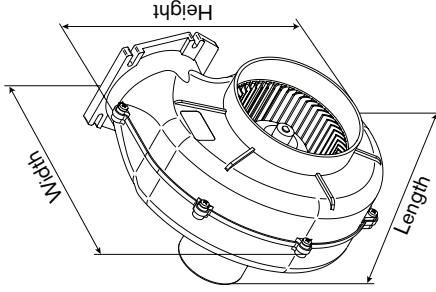

Turbinas radiales de resistencia muy alta AirV

Características

- Resistente carcasa de plástico termoestable reforzada
- Se puede montar en cualquier superficie plana
- Conexión del conducto de entrada deslizante
- Alto volumen de flujo de aire eficaz
- Toma de corriente baja
- Materiales resistentes a la corrosión

Descripción técnica

Descripción de las piezas

Carcasa de la turbina y rueda de la turbina
Tornillos y eje del motor
Kit del motor

Material

Plástico ABS
Acero inoxidable

A ser eliminado como

Plástico rígido
Metal/Acero inoxidable
Desechos electrónicos

Desguace/Reciclado

Al final de la vida del equipo disponga de este de acuerdo a la ley. Donde sea de aplicación desmonte el equipo y recicle los diferentes materiales

Conexión eléctrica

Cableado: Utilice cable de cobre trenzado. Para distancias de hasta 7,62 m (25 pies) desde la fuente de energía utilice cable de calibre 2mm² (12 AWG) o 2.5 mm² (10 AWG) para 12V y cable de calibre 1.5 mm² (16 AWG) para 24V.

La bomba debe instalarse según ISO 10133 (Pequeñas embarcaciones - Artículos eléctricos. Bajo voltaje de CC para funcionamiento continuo. Nota: El fusible debe ser antideflagante. Todas las conexiones eléctricas deben sellarse con un compuesto para aplicaciones marinas.

Observación: Antes de instalar con sistemas eléctricos de control, comprobar que el equipo a utilizar tiene la capacidad nominal necesaria para acomodar el amperaje del motor. La tensión baja tiene como consecuencia el recalentamiento del motor.

Dimensiones del cableado

Longitud máxima del cable en m*

Tamaño del cable en mm ²	3-280		4-550		4-750		4-1000
	12V	24V	12V	24V	12V	24V	24V
1,5	6,2	21,7	2,4	7,5		4,6	3,2
2,5	10,5	36,8	3,7	14,5	2,3	7,6	5,4
4	16,5	57,8	5,7	20	3,5	12,5	8,7
6	25,5		8,3	30	5,2	18	13
10			14,2		8,5	30	22
16			22,5		13,8		35
25					21		

* La longitud del cable es la distancia total desde la batería al ventilador y vuelta atrás a la batería.

Se recomienda utilizar un relé para acortar los cables principales.

Tamaños de fusibles sugeridos

Capacidad	Voltios	Fusible
280 m ³ (163 cfm)	12V	5 Amp
	24V	5 Amp
550 m ³ (324 cfm)	12V	15 Amp
	24V	10 Amp
750 m ³ (441 cfm)	12V	20 Amp
	24V	15 Amp
1000 m ³ (589 cfm)	24V	20 Amp

> Español

Montaje de la base

- Monte la turbina en una superficie de mampara plana en la parte más alta del compartimento y que no tenga aerosol o limpiador para cubiertas.
- Corte un agujero en la mampara y fije la turbina con arandelas y tornillos de 1/4" (6 mm) (¡Nota!: Apriete los tornillos de forma uniforme para evitar dañar la base).
- Utilice un mecanismo de descarga adecuado para que la presión estática de la turbina no se vea afectada por un cambio en la dirección del viento.
- Dirija la tubería de entrada con el menor número de dobleces posible al tercio inferior del compartimento de la sentina donde es probable que se acumulen los vapores.
- Asegúrese de colocar la tubería por debajo de la parte superior de los travesaños del motor, pero no tan baja como para que se sumerja en el agua de la sentina.
- Posicione la recuperación para aprovechar la dirección natural de la corriente de aire.

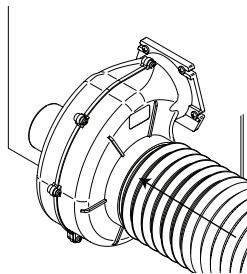

Montaje del cable

- Monte la turbina en una superficie de mampara plana en la parte más alta del compartimento y que no tenga aerosol o limpiador para cubiertas.
- Utilice un mecanismo de descarga adecuado para que la presión estática de la turbina no se vea afectada por un cambio en la dirección del viento.
- Dirija la tubería de entrada con el menor número de dobleces posible al tercio inferior del compartimento de la sentina donde es probable que se acumulen los vapores.
- Asegúrese de colocar la tubería por debajo de la parte superior de los travesaños del motor, pero no tan baja como para que se sumerja en el agua de la sentina.
- Posicione la recuperación para aprovechar la dirección natural de la corriente de aire.

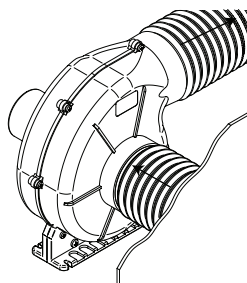

Dimensiones de la conexión de salida de la base

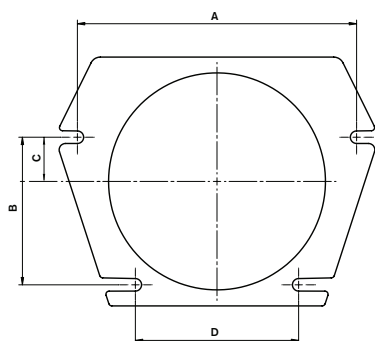

	A	B	C	D
AirV 3-280 Montaje de la base	78 mm	56 mm	25 mm	78 mm
AirV 4-550 Montaje de la base				
AirV 4-750 Montaje de la base	130 mm	20 mm	70 mm	55 mm
AirV 4-1000 Montaje de la base				

Datos técnicos

Montaje de la base

Pieza N°	Designación	Capacidad	Dimensiones en mm H x W x L	Conexiones del puerto	Corriente [Amp]
80-47416-01	AirV 3-280 Montaje de la base, 12V	280 m³/h (163 cfm)	200 x 165 x 195	Entrada: 75 mm - Salida: 72 mm	3,9
80-47416-02	AirV 3-280 Montaje de la base, 24V	280 m³/h (163 cfm)	200 x 165 x 195	Entrada: 75 mm - Salida: 72 mm	2,5
80-47417-01	AirV 4-550 Montaje de la base, 12V	550 m³/h (324 cfm)	290 x 257 x 150	Entrada: 110 mm - Salida: 103 mm	12,5
80-47417-02	AirV 4-550 Montaje de la base, 24V	550 m³/h (324 cfm)	290 x 257 x 150	Entrada: 110 mm - Salida: 103 mm	7
80-47418-01	AirV 4-750 Montaje de la base, 12V	750 m³/h (441 cfm)	290 x 257 x 150	Entrada: 150 mm - Salida: 103 mm	14,5
80-47418-02	AirV 4-750 Montaje de la base, 24V	750 m³/h (441 cfm)	290 x 257 x 150	Entrada: 150 mm - Salida: 103 mm	8,5
80-47419-02	AirV 4-1000 Flange Mount, 24V	1000 m³/h (589 cfm)	290 x 257x 180	Inlet: 150 mm - Outlet: 103 mm	15,5

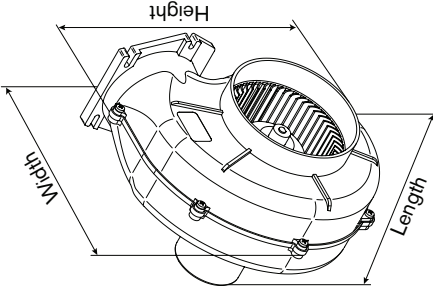

Montaje del cable

Pieza N°	Designación	Capacidad	Dimensiones en mm H x W x L	Conexiones del puerto	Corriente [Amp]
80-47420-01	AirV 4-550 Montaje del cable, 12V	550 m³/h (324 cfm)	290 x 257 x 150	Entrada: 110 mm - Salida: 103 mm	12,5
80-47420-02	AirV 4-550 Montaje del cable, 24V	550 m³/h (324 cfm)	290 x 257 x 150	Entrada: 110 mm - Salida: 103 mm	7
80-47421-01	AirV 4-750 Montaje del cable, 12V	750 m³/h (441 cfm)	290 x 257 x 150	Entrada: 150 mm - Salida: 103 mm	14,5
80-47421-02	AirV 4-750 Montaje del cable, 24V	750 m³/h (441 cfm)	290 x 257 x 150	Entrada: 150 mm - Salida: 103 mm	8,5
80-47422-02	AirV 4-1000 Montaje del cable, 24V	1000 m³/h (589 cfm)	290 x 257x 180	Entrada: 150 mm - Salida: 103 mm	15,5

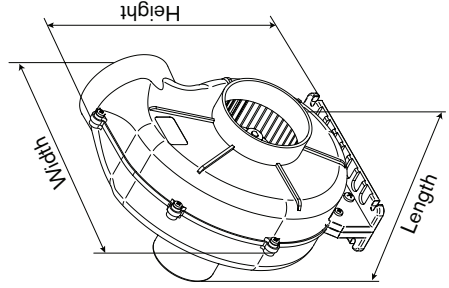

Ventilatori Radiali Supplementari AirV

Caratteristiche

- Alloggiamento resistente in plastica termoidurente rinforzata
- Montaggio su qualsiasi superficie piana
- Collegamento del condotto in ingresso tramite inserimento
- Efficiente flusso dell'aria a volume elevato
- Basso assorbimento di corrente
- Materiali anti corrosione

Descrizione tecnica

Descrizione parte

Alloggiamento ventilatore e ruota ventilatore
Viti e albero motore
Kit motore

Materiale

ABS plastica
Acciaio inossidabile

Smaltire come

Plastica rigida
Acciaio inossidabile
Rifiuto elettronico

Gestione dei rifiuti/riciclaggio dei materiali

Al termine della vita del prodotto si prega di smaltire il prodotto secondo le leggi in vigore per queste operazioni. Quando possibile, si raccomanda di smontare il prodotto e riciclare i materiali dei componenti.

Collegamento elettrico

Cablaggio: Utilizzare cavi di rame a trefoli. Per lunghezze fino a venticinque piedi (7,62 metri) dalla fonte di alimentazione utilizzare un cavo di spessore 2mm² (12 AWG) o 2.5 mm² (10 AWG) per 12V e un cavo di spessore 1.5 mm² (16 AWG) per 24V.

La pompa è costruita secondo le norme ISO 10133 (funzionamento in corrente continua per piccolo circuito). Il motore è dotato di protezione termica contro il surriscaldamento. I collegamenti elettrici dovrebbero essere sigillati con un sigillante marino o connessioni a tenuta per cavi.

Nota: Prima dell'installazione con i sistemi di controllo elettrici, controllare che l'attrezzatura da usare sia di capacità sufficiente da accettare il consumo di ampere del motore. Non usare cavi elettrici di sezione inferiore a quella suggerita. Il basso voltaggio può causare il surriscaldamento del motore.

Dimensioni del cablaggio:

Lunghezza massima del cavo in m*

Dimensione del cavo in mm ²	3-280		4-550		4-750		4-1000
	12V	24V	12V	24V	12V	24V	24V
1,5	6,2	21,7	2,4	7,5		4,6	3,2
2,5	10,5	36,8	3,7	14,5	2,3	7,6	5,4
4	16,5	57,8	5,7	20	3,5	12,5	8,7
6	25,5		8,3	30	5,2	18	13
10			14,2		8,5	30	22
16			22,5		13,8		35
25					21		

* La lunghezza del cavo è da intendersi come distanza totale fra la batteria e la ventola e fra la parte posteriore e la batteria. Si raccomanda di utilizzare un relè per ridurre i conduttori principali.

Dimensioni consigliate per il fusibile

Capacità	Voltaggio	Fusibile
280 m ³ (163 cfm)	12V	5 Amp
	24V	5 Amp
550 m ³ (324 cfm)	12V	15 Amp
	24V	10 Amp
750 m ³ (441 cfm)	12V	20 Amp
	24V	15 Amp
1000 m ³ (589 cfm)	24V	20 Amp

Montaggio della flangia

- Montare il ventilatore su una superficie in muratura piana nella parte più alta dello scomparto rispetto al piano di lavaggio o di spruzzo.
- Praticare un foro nella muratura e fissare il ventilatore tramite delle rondelle e delle viti da 1/4" (6 mm) (NB! Stringere le viti equamente in modo da evitare danni alla flangia.)
- Utilizzare un dispositivo di scarico adeguato di modo che la pressione statica del ventilatore non sia influenzata dal cambiamento della direzione del vento.
- Convogliare il condotto in ingresso con il minor numero di curve possibili al terzo inferiore dello scomparto della sentina maggiormente soggetto all'accumulo di vapori.
- Assicurarsi di posizionare il condotto sotto la parte superiore dei rinforzi motore, ma non così in basso da immergerlo nell'acqua di sentina.
- Posizionare il pick up a favore della naturale direzione dell'aria.

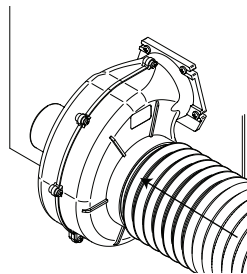

Montaggio del filo della presa

- Montare il ventilatore su una superficie in muratura piana nella parte più alta dello scomparto rispetto al piano di lavaggio o di spruzzo.
- Utilizzare un dispositivo di scarico adeguato di modo che la pressione statica del ventilatore non sia influenzata dal cambiamento della direzione del vento.
- Convogliare il condotto in ingresso con il minor numero di curve possibili al terzo inferiore dello scomparto della sentina maggiormente soggetto all'accumulo di vapori.
- Assicurarsi di posizionare il condotto al di sotto della parte superiore dei rinforzi motore, ma non così in basso da immergerlo nell'acqua di sentina.
- Posizionare il pick up a favore della naturale direzione dell'aria.

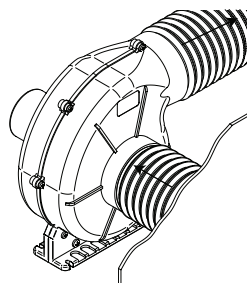

Dimensioni della flangia in uscita

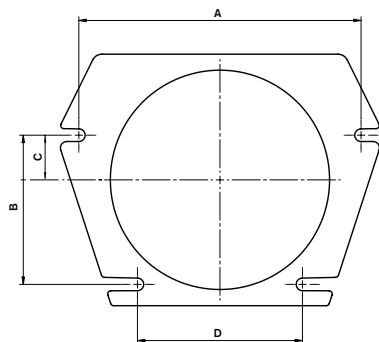

	A	B	C	D
AirV 3-280 Montaggio della flangia	78 mm	56 mm	25 mm	78 mm
AirV 4-550 Montaggio della flangia				
AirV 4-750 Montaggio della flangia	130 mm	20 mm	70 mm	55 mm
AirV 4-1000 Montaggio della flangia				

Montaggio della flangia

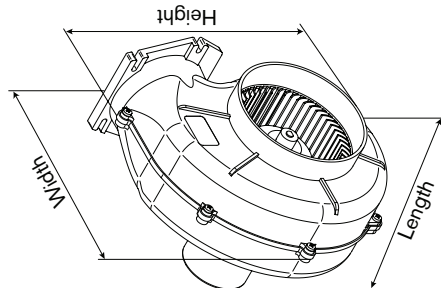

Numero del pezzo	Designazione	Capacità	Dimensioni in mm H x W x L	Collegamenti porta	Corrente [Amp]
80-47416-01	AirV 3-280 Flange Mount, 12V	280 m ³ /h (163 cfm)	200 x 165 x 195	Inlet: 75 mm - Outlet: 72 mm	3,9
80-47416-02	AirV 3-280 Flange Mount, 24V	280 m ³ /h (163 cfm)	200 x 165 x 195	Inlet: 75 mm - Outlet: 72 mm	2,5
80-47417-01	AirV 4-550 Flange Mount, 12V	550 m ³ /h (324 cfm)	290 x 257 x 150	Inlet: 110 mm - Outlet: 103 mm	12,5
80-47417-02	AirV 4-550 Flange Mount, 24V	550 m ³ /h (324 cfm)	290 x 257 x 150	Inlet: 110 mm - Outlet: 103 mm	7
80-47418-01	AirV 4-750 Flange Mount, 12V	750 m ³ /h (441 cfm)	290 x 257 x 150	Inlet: 150 mm - Outlet: 103 mm	14,5
80-47418-02	AirV 4-750 Flange Mount, 24V	750 m ³ /h (441 cfm)	290 x 257 x 150	Inlet: 150 mm - Outlet: 103 mm	8,5
80-47419-02	AirV 4-1000 Flange Mount, 24V	1000 m ³ /h (589 cfm)	290 x 257 x 180	Inlet: 150 mm - Outlet: 103 mm	15,5

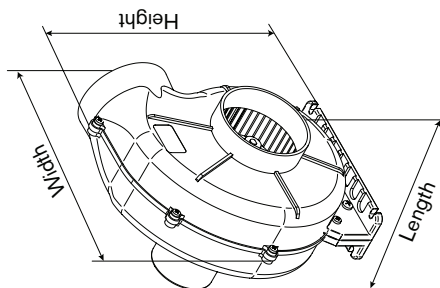

Montaggio del filo della presa

Numero del pezzo	Designazione	Capacità	Dimensioni in mm H x W x L	Collegamenti porta	Corrente [Amp]
80-47420-01	AirV 4-550 Flex Mount, 12V	550 m ³ /h (324 cfm)	290 x 257 x 150	Inlet: 110 mm - Outlet: 103 mm	12,5
80-47420-02	AirV 4-550 Flex Mount, 24V	550 m ³ /h (324 cfm)	290 x 257 x 150	Inlet: 110 mm - Outlet: 103 mm	7
80-47421-01	AirV 4-750 Flex Mount, 12V	750 m ³ /h (441 cfm)	290 x 257 x 150	Inlet: 150 mm - Outlet: 103 mm	14,5
80-47421-02	AirV 4-750 Flex Mount, 24V	750 m ³ /h (441 cfm)	290 x 257 x 150	Inlet: 150 mm - Outlet: 103 mm	8,5
80-47422-02	AirV 4-1000 Flex Mount, 24V	1000 m ³ /h (589 cfm)	290 x 257 x 180	Inlet: 150 mm - Outlet: 103 mm	15,5

**Kapacitet/Uteffekt
Capacity/Output
Kapazität/Leistung**

**Capacité/Débit
Capacidad/Producción
Capacità/Uscita**

AirV 3-280 Flange Mount, 12V

n [rpm]	Amp	Volt	Speed	m ³ /h	cfm
800	0,74	2,28	2,3	32	19
1100	0,81	3,07	3,5	49	29
1400	0,92	3,85	4	56	33
1800	1,15	5	6,2	86	51
2500	1,6	6,94	9,4	131	77
3000	1,96	8,16	11,2	156	92
4500	3,95	13	20,2	282	166
5200	5,26	14,72	21,5	301	177

AirV 3-280 Flange Mount, 24V

n [rpm]	Amp	Volt	Speed	m ³ /h	cfm
500	0,35	3,48	1,5	21	12
800	0,42	5,46	2,5	35	21
1100	0,45	7,69	3,5	49	29
1800	0,57	11,77	6,3	88	52
2500	0,75	16,45	10,1	141	83
3000	0,91	19,72	14,1	197	116
4500	1,5	23,72	19,1	267	157
5000	2	26,82	21,3	298	175

AirV 4-550 Flange & Flex Mount, 12V

n [rpm]	Amp	Volt	Speed	m ³ /h	cfm
500	1,94	2,6	3,4	102	60
800	2,97	4,12	6,3	189	111
1100	4,77	5,96	9,1	273	160
1500	7,1	7,9	11,5	345	203
1900	10,1	10,17	15,1	454	267
2200	13,55	12,39	18,5	556	327
2600	18,7	15,3	22,4	673	396

AirV 4-550 Flange & Flex Mount, 24V

n [rpm]	Amp	Volt	Speed	m ³ /h	cfm
500	1,1	4,63	3,5	105	62
800	1,72	7,62	6,5	195	115
1100	2,61	10,74	9,2	276	162
1400	3,8	14,35	11,9	357	210
1700	4,95	17,98	15,1	453	266
2000	6,6	22,25	18,4	552	324
2300	7,8	25,61	20,5	615	361

AirV 4-750 Flange & Flex Mount, 12V

n [rpm]	Amp	Volt	Speed	m ³ /h	cfm
500	2,04	2,57	5,3	159	93
800	3,1	4,12	8,8	264	155
1200	5,22	5,98	12,62	378	222
1500	7,4	8,1	17	511	300
1900	10,95	10,28	20,4	613	360
2100	13,17	11,6	23,5	705	414
2600	19,7	15,5	27,8	834	490

AirV 4-750 Flange & Flex Mount, 24V

n [rpm]	Amp	Volt	Speed	m ³ /h	cfm
500	1,26	4,63	4,3	129	76
800	1,71	7,38	7,7	231	136
1000	2,45	10,32	10,8	324	190
1300	3,54	13,54	13,6	408	240
1600	4,6	16,68	17	510	300
1900	6,15	20,42	20,5	615	361
2100	7,75	23,85	24,4	732	430
2500	9,5	28,8	27,1	813	478

AirV 4-1000 Flange & Flex Mount, 24V

n [rpm]	Amp	Volt	Speed	m ³ /h	cfm
500	1,63	3,7	4,4	132	78
1100	3,7	8,12	11,3	330	194
1700	6,58	12,83	17,6	528	310
2000	8,36	15,4	20,5	615	361
2300	10,12	17,69	25,1	753	443
2600	12,35	20,42	29,5	885	520
3000	15,8	24,82	33	990	582
3200	17,5	27,08	35,6	1068	628



SPX Johnson Pump Marine AB
Nastagatan 19, P.O. Box 1436
SE-701 14 Örebro, Sweden
Phone: +46 (0)19 21 83 00 Fax: +46 (0)19 27 23 72
E-mail: johnson-pump.marine@processequipment.spx.com



For more information about our worldwide locations, approvals, certifications, and local representatives, please visit www.johnson-pump.com.

SPX Corporation reserves the right to incorporate our latest design and material changes without notice or obligation. Design features, materials of construction and dimensional data, as described in this bulletin, are provided for your information only and should not be relied upon unless confirmed in writing.

Copyright © 2009 SPX Corporation